

LATVIJAS REPUBLIKA

ZEMES ROBEŽU PLĀNS

Zemes vienības kadastra apzīmējums: **0100 091 0275**

Plāns izgatavots, pamatojoties uz Rīgas domes 2016.gada 27.septembra lēmumu Nr.4307 "Par zemesgabalu piekritību" un Rīgas pilsētas būvvaldes Arhitektūras pārvaldes Arhitektu un teritorijas plānotāju nodaļas vadītājas Lolitas Sarmas 2016. gada 03. novembrī apstiprināto robežu noteikšanas projektu zemesgabala pirmreizējai reģistrēšanai zemesgrāmatā uz Rīgas pilsētas pašvaldības vārda.



Robežas uzmērītas 2017.gada 04.aprīlī

Plāna mērogs 1: 250

Zemes vienības platība 0.0018 ha



SIA "Geo&Dēzija" (reģ.Nr.40002031448,
Akadēmijas laukums 1-1102, Rīga t.67213633) valdes locekle

Gija Guļāne

04.04.2017.

Ierosinātais ir informēts par Zemes kadastrālās uzmērīšanas laikā veiktajām darbībām, to rezultātiem.
Rīgas domes Īpašuma departamenta Nekustamā īpašuma pārvaldes Īpašuma reģistrācijas nodaļas zemes ierīkotāja-eksperete

Evija Luste

04.04.2017.

ZEMES VIENĪBA UZMĒRĪTA

LKS-92 TM

Mēroga koeficients 0.999602

ZEMES VIENĪBAS
IZVIETOJUMA SHĒMA

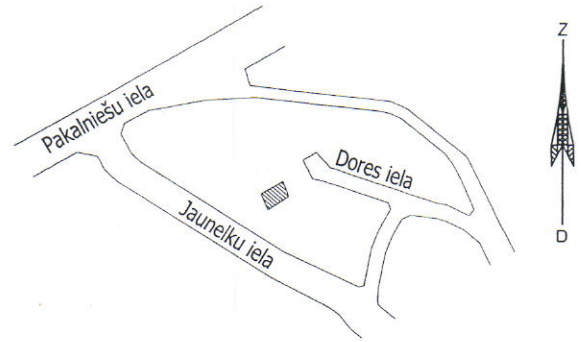

x=316925
y=513525

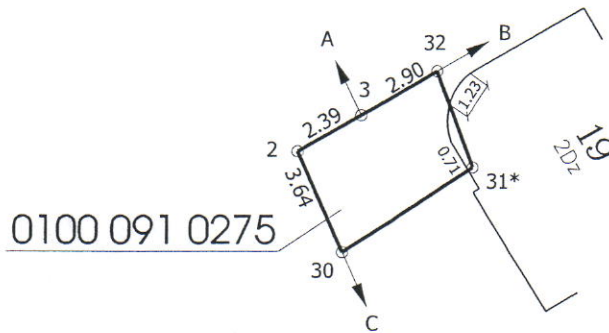

Robežojošo zemes vienību saraksts:

- no A līdz B: 0100 091 0230 - Dores iela 21;
- no B līdz C: 0100 091 3057 - Dores iela 19;
- no C līdz A: 0100 091 2118.

Zemes vienības platība 0.0018 ha
Plāna mērogs 1: 250

KOPIJA PAREIZA
Origināls uzrādīts

Rīgas domes Īpašuma departamenta
Nekustamā īpašuma pārvaldes
Zemes lietošanas un atsavināšanas
sagatavošanas nodaļas

galvenā speciāliste - eksperte
Sandra Breikša
Rīgā, 6.9.2017.

Mērniece Gija Guļāne (sertifikāta Nr.BB-117, derīgs no 09.12.2010. līdz 08.12.2020.) apliecina, ka plāns izgatavots atbilstoši Ministru kabineta 2011.gada 27.decembra noteikumiem Nr.1019 "Zemes kadastrālās uzmērīšanas noteikumi"

Gija Guļāne

04.04.2017.